



AÉROCELL SRW



L'**Aérocell SRW** se situe entre le cargo van et le fourgon cube. Un nouveau concept de fourgon conçu exclusivement pour le châssis GM tronqué à roues arrières simples. Il offre les mêmes avantages que l'Aérocell d'origine avec une construction monopiece en fibre de verre, sans joints, avec fini "gelcoat" blanc brillant et ses formes stylisées aérodynamiques. Ce véhicule de qualité supérieure vous offre une capacité de chargement accrue et plus de hauteur intérieure, soit 77 pouces, dimension nouvelle pour un cargo van. En outre, son **apparence esthétique** et sa grande **maniabilité** sont des avantages importants qu'on ne retrouve pas sur la plupart des fourgons cubes. Le SRW est facile à commander avec son format unique et son prix compétitif. L'Aérocell SRW est **la solution idéale** pour plusieurs industries.



Câble	Menuisiers
Chauffage	Municipalités
Courriers	Nettoyeurs de Tapis
Contracteurs	Peintres
Détaillants	Plombiers
Distributeurs	Serruriers
Électriciens	Services Mobiles
Électroménagers	Services Publics
Location de Camions	Véhicules Récréatifs

UNICELL®

L'UNIQUE FOURGON MONOPIÈCE EN FIBRE DE VERRE

AEROCELL SRW

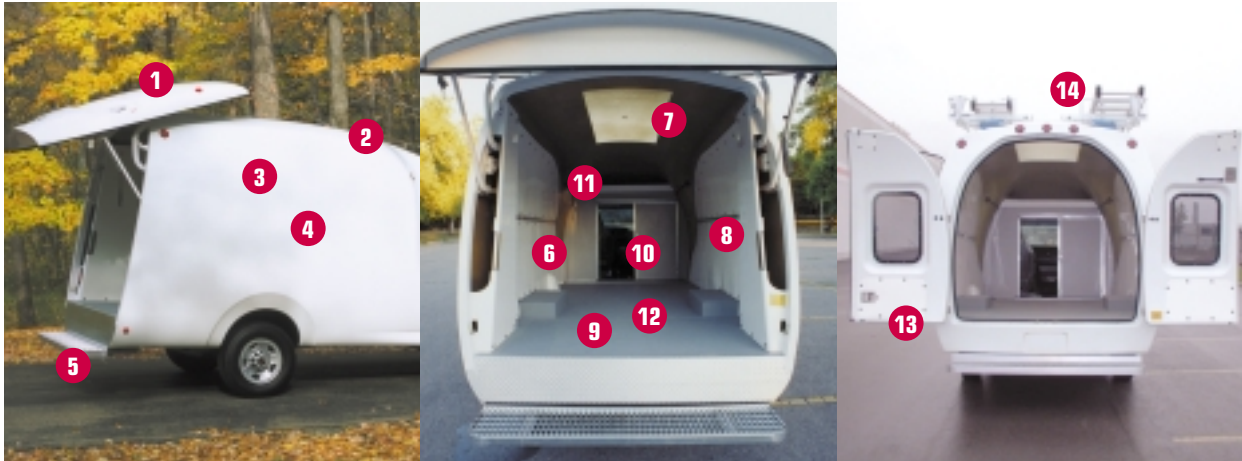

- 1** Hayon arrière unique et facile d'utilisation avec accès pleine hauteur sans restriction, fermeture à clef, s'ouvre aussi de l'intérieur
- 2** Puit de lumière encastré pour un intérieur lumineux et sécuritaire
- 3** Carénage aérodynamique intégral pour une consommation réduite de carburant et une apparence élégante
- 4** Fabrication moulée sans joints, calfeutrage ou rivets, donc aucune fuite possible
- 5** La surface extérieure lisse et luisante rehausse l'image graphique de votre compagnie
- 6** Finition intérieure doublée en polyéthylène haute densité pour un espace de travail clair
- 7** Barres d'attaches en aluminium pleine longueur de type avion avec anneaux d'attaches ajustables et boulons d'ancrage pour tablettes
- 8** Robuste plancher en contre-plaqué lié de 1 pouce, peint gris
- 9** Pare-choc anti-dérapant de style marche-pieds
- 10** Porte d'accès pratique à la cargaison
- 11** Tablette de rangement au-dessus de la cabine
- 12** Espace de cargaison de 466 pieds cube
- 13** Portes arrière à double panneaux, s'ouvrant à 180 degrés et entièrement étanches. Fenêtres fixes en option
- 14** En option, support à échelle hydraulique installé sur le toit. Support de côté aussi disponible

NOUVEAUTÉS!

- 13** Portes arrière à double panneaux, s'ouvrant à 180 degrés et entièrement étanches. Fenêtres fixes en option
- 14** En option, support à échelle hydraulique installé sur le toit. Support de côté aussi disponible

DIMENSIONS

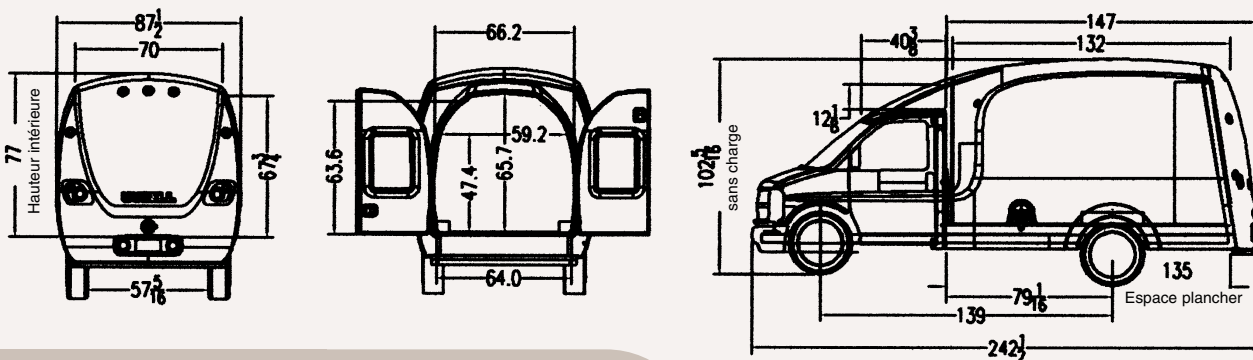

L'Aérocell SRW offre une garantie limitée de cinq ans et notre expérience de 25 ans dans la fabrication de fourgons monocoques.

DEL À VOTRE SERVICE D'UN OcéAN À L'AutRE

VANCOUVER 1963 Kingsway Ave. Port Coquitlam, B.C. Tel (604) 941-6241 Fax (604) 942-8814	CALGARY #13, 3939 - 54th Ave. Calgary, Alberta Tel (403) 236-9735 Fax (403) 236-9026	EDMONTON 15618 - 111 Ave. Edmonton, Alberta Tel (780) 453-7979 Fax (780) 453-1530	REGINA 1265 McDonald St. Regina, Sask. Tel (306) 359-1477 Fax (306) 565-0650	BURLINGTON 2177 Plains Rd. E. Burlington, Ont. Tel (905) 528-1104 Fax (905) 333-9792	TORONTO 139 Laird Drive Toronto, Ont. Tel (416) 421-5851 Fax (416) 421-7663	MONTREAL 1655, boul. Hymus Dorval, Quebec Tel (514) 684-1760 Fax (514) 684-1349	MONCTON 83 Caledonia Road Moncton, N.B. Tel (506) 857-4291 Fax (506) 859-4498
--	---	--	---	---	--	--	--

ÉCONOMISEZ DE 15 à 20% DE CARBURANT

Considérant l'amélioration continue, les spécifications peuvent changer sans avis. Véhicule disponible de la banque de camions "pool stock" DEL. Contactez votre concessionnaire local Chevrolet ou GMC pour information sur les prix.

UNICELL
www.unicell.com